

**Ersatzteilliste**  
**Spare parts list**  
**Liste de pièces de rechange**  
**Lista de piezas de recambio**

**Motorsäge**  
**Chainsaw**  
**Tronçonneuse**  
**Motosierra**

**635 / 636**  
**636 DEKO**

## Zeichenerklärung

→**xxxxx** Bis Serien-Nr.  
**xxxxx**→ Ab Serien-Nr.  
+ Neues Teil gegenüber **9 636 700**  
\*+ Neues Teil gegenüber **9 636 700**,  
mit Bezug auf Serien-Nr.  
‡ Neues Teil gegenüber **9 636 701**  
\*‡ Neues Teil gegenüber **9 636 701**,  
mit Bezug auf Serien-Nr.  
o Neues Teil gegenüber **9 636 702**  
\*o Neues Teil gegenüber **9 636 702**,  
mit Bezug auf Serien-Nr.

## Legend

up to serial no.  
as of serial no.  
new part compared to **9 636 700**  
new part compared to **9 636 700**,  
referring to serial no.  
new part compared to **9 636 701**  
new part compared to **9 636 701**,  
referring to serial no.  
new part compared to **9 636 702**  
new part compared to **9 636 702**,  
referring to serial no.

## Légende

jusqu'au no. de série  
à partir de no. de série  
nouvelle pièce par rapport à **9 636 700**  
nouvelle pièce par rapport à **9 636 700**,  
se référant au no. de série  
nouvelle pièce par rapport à **9 636 701**  
nouvelle pièce par rapport à **9 636 701**,  
se référant au no. de série  
nouvelle pièce par rapport à **9 636 702**  
nouvelle pièce par rapport à **9 636 702**,  
se référant au no. de série

## Leyenda

hasta no. de serie  
desde de no. de serie  
parte nuevo comparado con **9 636 700**  
parte nuevo comparado con **9 636 700**,  
referente al no. de serie  
parte nuevo comparado con **9 636 701**  
parte nuevo comparado con **9 636 701**,  
referente al no. de serie  
parte nuevo comparado con **9 636 702**  
parte nuevo comparado con **9 636 702**,  
referente al no. de serie

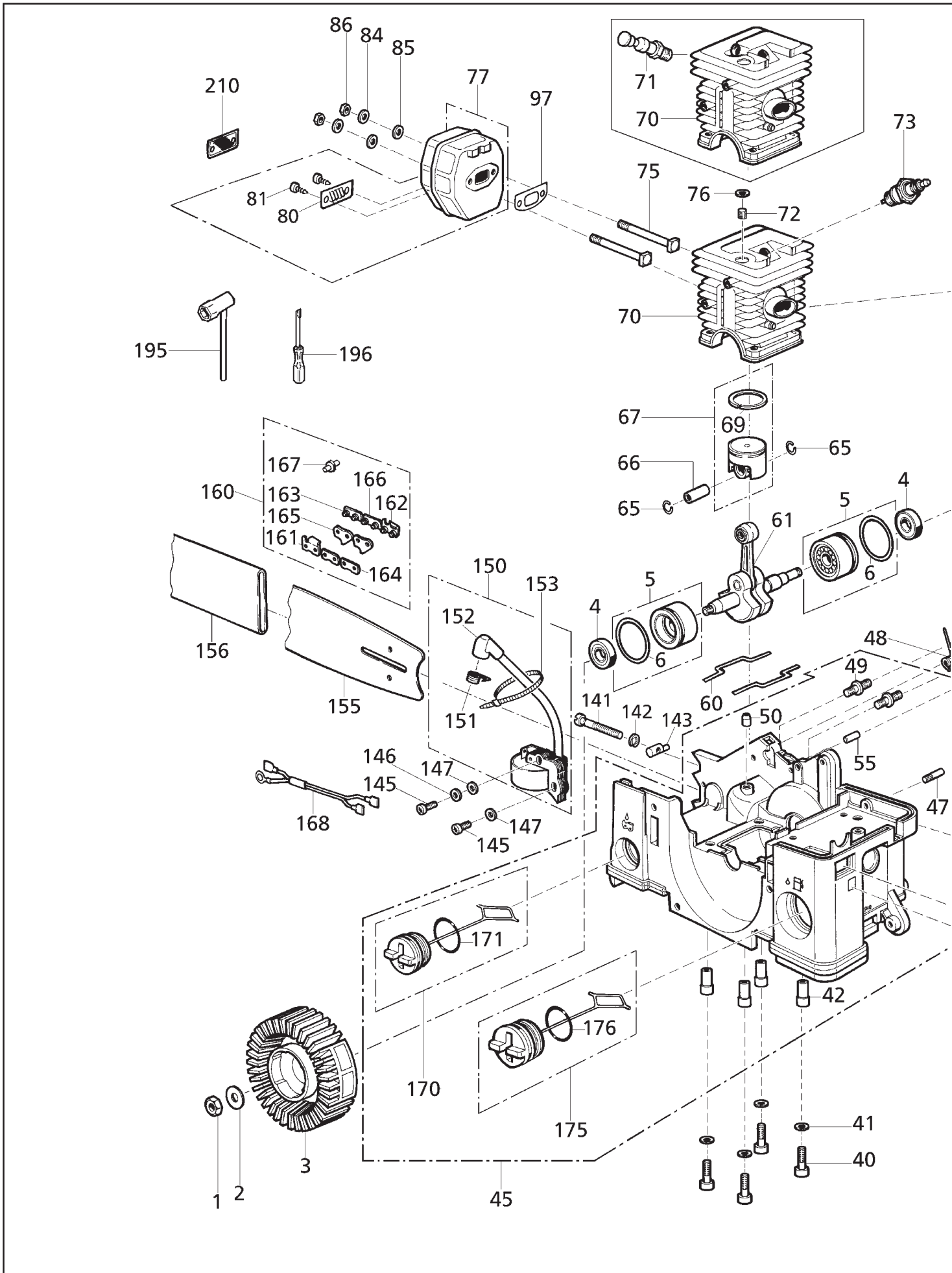



Bild-Nr. Pos.-No. Pos.-No.	Bestell-Nr. Order-No. No. de Cde. Ref.-Nr.	Modell Type Modèle Modelo	Menge Quantity Nombres Cantidad	Motor	Engine	Moteur	Motor
1	00 20 145		1	Sechskantmutter M8x1 DIN 934	nut	écrou	tuerca
2	00 72 141		1	Scheibe 9,2x18x0,7 DIN 2093 B	washer	rondelle	arandela
3	24 00 303 25		1	Lüfterrad 12	fan wheel	volant magnétique	turbina
4	00 54 237		2	Wellendichtring 12x25x5	oil seal	joint spy	reten
5	21 00 364		2	Lagerhülse 12x38,17x17	sleeve	palier avec roulements	casquillo
6	00 62 280 o		2	O-Ring 30x3	o-ring	joint torique	anillo
10	00 55 134		1	Sicherungsring 12x1 DIN 471	circlip	circlip	anillo de seguridad
11	00 31 194		1	Scheibe 12x18x0,5 DIN 988	washer	rondelle	arandela
13	60 42 630 o		1	Scheibe 10x48x1	washer	rondelle	arandela
14	00 71 226		2	Druckfeder 1,7x6,2x17,5	pressure spring	ressort de pression	resorte de presión
15	35 00 429		1	Fliehkraftkupplung M10x1	centrifugal clutch	embrayage centrifuge	embrague centrifugal
16	35 00 433		1	Kupplungsglocke 3/8"6Z	clutch drum	cloche d'embrayage	campana de embrague
17	62 00 133		1	Bremsband	brake band	ruban de frein	cinta de freno
18	00 70 254		1	Druckfeder 1,6x10,2x56	spring	ressort	resorte
19	63 00 208		1	Verstellung	brake linkage	poussoir ressort frein	varilla
25	00 31 333 +		1	Scheibe 8,1x32x1,5	washer	rondelle	arandela
26	00 55 216		1	Sicherungsscheibe 6 DIN 6799	safety washer	circlip	seguro
27	60 74 960		1	Bremsbandabdeckung	brake band cover	recouvrement frein de chaîne	chapa cinta de freno
28	00 18 361		3	Linsenschraube 5x12	screw	vis	tornillo
30	61 00 336		1	Schwertabdeckung	chain guard	carter de chaîne	cubierta espada
31	60 31 993		2	Distanzbuchse 8,5x18,6/14,5x5,8	distance sleeve	entretoise	casquillo
32	00 20 214		2	Sechskantmutter M8	nut	écrou	tuerca
40	00 18 340		4	Zylinderschraube M5x40	screw	vis	tornillo
41	00 72 140		4	Scheibe 5,2x12x0,5 DIN 2093	spring washer	rondelle	muelle de disco
42	00 33 358		4	Distanz-Rohr 8/7,6x1,2x27,5	spacer tube	entretoise	tubo distanciador
44	00 69 841		1	Selbstklebeschild "STOP"	sticker "STOP"	autocollant "STOP"	placa "STOP"
45	61 00 410 +		1	Hauptgehäuse, kompl., enth.(	main housing, compl., incl.(	carter principal, compl., incl.(	carter principal,compl,incl.(
(42)	00 33 358		4	Distanz-Rohr 8/7,6x1,2x27,5	spacer tube	entretoise	tubo distanciador
(47)	60 31 989		1	Bolzen 5/5,25x12/25,5	bolt	axe	perno
(49)	00 18 380		2	Stiftschraube M8x19	screw	vis	tornillo
(50)	27 00 403 +		1	Rückschlagventil	check valve	soupape antiretour	valvula de retencion
(55)	00 40 188		1	Zylinderstift 5 H8x14 DIN 7	pin	goujon cyl.	pasador cil.
(170)	27 00 345		1	Tankverschluß, Öl	oil tank cap	bouchon réservoir huile	tapa de deposito
(171)	00 62 288		1	O-Ring 25,2x3	o-ring	joint torique	anillo
(175)	27 00 344		1	Tankverschluß, Benzin	tank cap	bouchon réservoir	tapa de deposito
(176)	00 62 280		1	O-Ring 30x3	o-ring	joint torique)	anillo)
46	00 84 852 +		1	Kurzschluß-Schalter	short circuit button	interrupteur	interruptor
47	60 31 989		1	Bolzen 5/5,25x12/25,5	bolt	axe	perno
48	00 73 381		1	Drehfeder 1,3x7,1	torsion spring	ressort	resorte
49	00 18 380		2	Stiftschraube M8x19	screw	vis	tornillo
50	27 00 403 +		1	Rückschlagventil	check valve	soupape antiretour	valvula de retencion
55	00 40 188		1	Zylinderstift 5 H8x14 DIN 7	pin	goujon cyl.	pasador cil.
56	63 00 175		1	Druckblech	pressure plate	levier de blocage frein de chaîne	chapa de presión
57	00 70 301		1	Druckfeder 1,5x7x18,5	pressure spring	ressort de pression	resorte
60	20 63 370 o		2	Dichtungsteil Zyl./Kurbelgeh.	sealing	joint	junta
61	22 00 923 o		1	Kurbelwelle	crankshaft	embellage	cigüenal
65	00 55 267 o		2	Sprengring 10x0,8 DIN 73160	ring	circlips d'axe de piston	anillo
66	20 31 249 25 o		1	Kolbenbolzen 10/6x28	piston pin	axe de piston	bulon
67	22 00 897 o		1	Kolben Ø 38 mm	piston	piston	piston
69	20 48 386		1	Kolbenring 38x1,5	piston ring	segment	anillo de piston
70	20 11 821		1	Nikasilzylinder Ø 38 mm	cylinder	cylindre	cilindro
70	20 11 824 o	635/636	1	Nikasilzylinder Ø 38 f. Deko-Ventil	cylinder	cylindre	cilindro
71	28 00 570 o	636 DEKO	1	Dekoventil D 1,0	deco-valve	soupape decompression	valvula
72	00 15 282	DEKO	1	Stiftschraube M5x11	screw	goujon	tornillo
73	23 00 730		1	Zündkerze RCJ6Y	spark plug	bougie	bujia
75	00 18 379		2	Vierkantschraube M5x72,2	screw	vis	tornillo
76	00 55 290 o		1	Zackenring	toothed washer	bague	anillo
77	25 00 738 25		1	Auspuff kompl.	exhaust compl.	échappement compl.	escape compl.
80	20 43 901		1	Austrittsblech	outlet plate	tôle	chapa
81	00 13 229		2	Linsenschraube 4,2x9,5 DIN 7981	screw	vis	tornillo
84	00 72 140		2	Scheibe 5,2x12x0,5 DIN 2093A	spring washer	rondelle	muelle de disco
85	00 72 144		2	Sicherungsscheibe 5 DIN 6796	tension washer	rondelle de tension	arandela elastica
86	00 28 137		2	Sechskantmutter M5 DIN 980	nut	écrou frein M5	tuerca
90	60 63 322		1	Verbindungsschlauch	hose connection	raccord admission	tubo
91	00 71 153		2	Federring 20	spring ring	bague ressort	resorte
92	00 13 214		1	Linsenschraube 3,5x19 DIN 7981	screw	vis	tornillo
93	00 64 319		1	Schlauch 5x1,5	hose	tuyau	tubo
95	23 00 779		1	Vergaserstutzen	manifold	bride d'admission	brida carburador
96	00 18 274		2	Linsenschraube 5x16	screw	vis	tornillo
97	06 10 458		1	Auspuff/Vergaser Dichtung Set	gasket set	pochette de joints pot d'échappem./carburateur	juego de juntas
99	60 74 636	635	1	Rasthebel	stop lever	levier de carburateur	palanca de engaste
99	60 74 940 o	636	1	Rasthebel	stop lever	levier de carburateur	palanca de engaste
100	23 00 776	635	1	Vergaser, WT-513	carburetor	carburateur	carburador
100	23 00 816 o	636	1	Vergaser, BING 47 A 101 B	carburetor	carburateur	carburador
101	20 36 400		1	Gasgestänge	throttle linkage	tringle	varilla de gas
102	00 64 431		1	Schlauch 3x1,5x70	hose	tuyau	tubo
103	00 64 407		1	Schlauch 2x1,5	hose	tuyau	tubo
105	60 74 962		1	Filtergehäuse	filter housing	boîtier du filtre à air	caja de filtro
106	27 00 322		1	Primer	primer	pompe d'amorçage	cabador

Bild-Nr. Pos.-No. Pos.-No. Pos.-No.	Bestell-Nr. Order-No. No. de Cde. Ref.-Nr.	Modell Type Modèle Modelo	Menge Quantity Nombres Cantidad	Motor	Engine	Moteur	Motor
107	00 18 274		1	Linsenschraube 5x16	screw	vis	tornillo
110	60 74 637		1	Chokehebel	choke lever	levier starter	juego palanca
111	60 74 638		1	Stift Halbgas	pin	goujon	perno
115	00 18 382		2	Linsenschraube 5x55	screw	vis	tornillo
116	00 34 201		2	Sicherungsschreibe 5	circlip	rondelle crantée	anillo circlip
118	20 48 387		1	Filterplatte	filter plate	plaque de filtre	placa de filtro
119	20 48 385		1	Filterschaumplatte	filter plate	plaque de filtre	placa de filtro
130	06 10 470		1	Ölpumpe Set	oil pump set	kit pompe à huile	juego bomba
130	06 10 462 *+		1	Ölpumpe Set	oil pump set	kit pompe à huile	juego bomba
132	00 40 193		1	Zylinderstift 3M 6x8 DIN 6325	pin	goujon	perno
133	00 18 361		1	Linsenschraube 5x12	screw	vis	tornillo
134	60 74 966		1	Mitnehmerschnecke	worm gear	entraîneur à vis	activador
141	00 18 420		1	Spannschraube	f.h. screw	vis t. c.	tornillo
142	00 55 101		1	Sicherungsscheibe 4 DIN 6799	tension washer	rondelle de tension	arandela elastica
143	60 32 640		1	Kettenspannbolzen	chain tension bolt	tendeur de chaîne	perno de fijacion de cad.
145	00 18 327		2	Zylinderschraube M4x20	screw	vis	tornillo
146	00 30 101		1	Scheibe 4,3 DIN 433	washer	rondelle	arandela
147	00 72 148		2	Sicherungsscheibe 4 DIN 6796	washer	rondelle	disco de tension
150	23 00 662		1	Zündmodul, Walbro MA26	ignition module	bobine d'allumage	bobina
151	00 73 385		1	Kontaktfeder	contact spring	ressort de contact	resorte de contacto
152	00 84 600		1	Zündkerzenstecker	spark plug cap	capuchon de bougie	terminal de bujia
153	00 66 455		1	Kabelband 98x2,5	cabl band	serre-câble	cinta de cable
155	69 00 965		1	Führungsschiene, 30cm (12") 1,1; Teilung = 3/8"	guide bar, 30cm (12") 1,1;3/8"	guide 30cm (12"); 1,1;3/8"	espada 30cm (12"); 1,1;3/8"
155	69 00 930		1	Führungsschiene, 35cm (14") 1,1;Teilung =3/8"	guide bar 35cm (14"); 1,1;3/8"	guide 35cm (14"); 1,1;3/8"	espada 35cm (14"); 1,1;3/8"
156	60 71 246		1	Kettenschutz 40cm	chain protection 40 cm	fourreau de chaîne 40cm	proteccion cadena 40cm
160	69 00 966 o		1	Kette 30cm (12");1,1; T=3/8"; 45E	chain 30cm (12");1,1;T=3/8";45E	chaîne 30cm (12");1,1;T=3/8"; 45E	cadena 30cm (12");1,1;T=3/8"; 45E
160	69 00 929		1	Kette 35cm (14");1,1;T=3/8"; 52E	chain 35cm (14");1,1;T=3/8";52E	chaîne 35cm (14");1,1;T=3/8"; 52E	cadena 35cm (14");1,1;T=3/8"; 52E
161	05 40 304	1,1		Rechtsschneider	right cutter	gouge droite	cortador derecha
162	05 40 305	1,1		Linksschneider	left cutter	gouge gauche	cortador izquierda
163	05 40 306	1,1		Verbindungsglied mit Niet	connection link with rivet	maillon d'attache avec rivet	eslabón de conexion con remache
164	05 40 308	1,1		Verbindungsglied ohne Niet	connection link without rivet	maillon d'attache sans rivet	eslabón de conexion sin remache
165	05 40 309	1,1		Treibglied	drive link	maillon entraîneur	eslabón
166	05 40 310	1,1		Sicherheitsverbindungsglied,	safety conn. link	maillon de sécurité	eslabón
167	05 40 307	1,1		Niet	rivet	rivet	remache
155	69 00 133 o		1	Führungsschiene, 30cm (12") 1,3; Teilung = 3/85"	guide bar, 30cm (12") 1,3;3/85"	guide 30cm (12"); 1,3;3/85"	espada 30cm (12"); 1,1;3/8"
155	69 00 744 o		1	Führungsschiene, 35cm (14") 1,3;Teilung =3/85"	guide bar 35cm (14"); 1,3;3/85"	guide 35cm (14"); 1,3;3/85"	espada 35cm (14"); 1,1;3/8"
156	60 71 246		1	Kettenschutz 40 cm	chain protection 40 cm	fourreau de chaîne 40cm	proteccion cadena 40cm
160	69 00 132 o		1	Kette 30cm(12");1,3;T=3/85"; 45E	chain 30cm(12");1,3;T=3/85";45E	chaîne 30cm(12");1,3;T=3/85"; 45E	cadena 30cm (12");1,3;T=3/85"; 45E
160	69 00 136 o		1	Kette 35cm(14");1,3;T=3/85"; 52E	chain 35cm(14");1,3;T=3/85";52E	chaîne 35cm(14");1,3;T=3/85"; 52E	cadena 35cm (14");1,3;T=3/85"; 52E
161	05 40 198 o	1,3		Rechtsschneider	right cutter	gouge droite	cortador derecha
162	05 40 197 o	1,3		Linksschneider	left cutter	gouge gauche	cortador izquierda
163	05 40 200 o	1,3		Verbindungsglied mit Niet	connection link with rivet	maillon d'attache avec rivet	eslabón de conexion con remache
164	05 40 199 o	1,3		Verbindungsglied ohne Niet	connection link without rivet	maillon d'attache sans rivet	eslabón de conexion sin remache
165	05 40 201 o	1,3		Treibglied	drive link	maillon entraîneur	eslabón
167	05 40 202 o	1,3		Niet	rivet	rivet	remache
168	00 84 736		1	Kabel; Masse + Kurzschluß	cable; ground + shortcircuit	câbles court-circuit	cable; de masa + interrupor
170	27 00 345		1	Tankverschluß, Öl	oil tank cap	bouchon réservoir huile	tapa de deposito
171	00 62 288		1	O-Ring 25,2x3	o-ring	joint torique	anillo
175	27 00 344		1	Tankverschluß, Benzin	tank cap	bouchon réservoir	tapa de deposito
176	00 62 280		1	O-Ring 30x3	o-ring	joint torique	anillo
180	25 00 743		1	Entlüftungsschlauch kompl.	ventilation hose compl.	tuyau aération compl.	tubo ventilacion compl.
181	00 73 351		1	Schlauchöse 6,7x0,9x2	grommet	collier	manguito de cable
190	27 00 416 o		1	Filter Benzinsucher	fuel pick-up	crépine d'essence	filtro gasolina
191	60 63 326		1	Kraftstoffschlauch 3x119	fuel hose	tuyeau d'essence	tubo de gasolina
195	00 80 489		1	Kombischlüssel SW19	combi wrench	clef universelle	llave
196	00 80 494		1	Schraubendreher 3	screw-driver	tournevis	destornillador
200	05 10 949	635	1	Dichtsatz-Vergaser WT 513	gasket-kit - carburetor	pochette de joints - carburateur	juego de juntas - carburador
201	05 10 948	635	1	Reparatursatz-Vergaser WT 513	repair-kit - carburetor	kit de réparation - carburateur	juego de reparacion - carburador
202	05 10 954	635	1	Drosselachsen-kit-Vergaser WT 513	throttle axle kit - carburetor	jeu d'axe - carburateur	juego de mariposa - carburador
203	05 10 955	635	1	Chokeachsen-kit-Vergaser WT 513	choke axle kit - carburetor	jeu d'étrangleur - carburateur	juego eje choke - carburador
200	05 10 303 o	636	1	Dichtsatz-Vergaser BING 47A101B01	gasket-kit - carburetor	pochette de joints - carburateur	juego de juntas - carburador
201	05 10 302 o	636	1	Reparatursatz-Vergaser BING 47A101B01	repair-kit - carburetor	kit de réparation - carburateur	juego de reparacion - carburador
202	05 10 304 o	636	1	Drosselachsen-kit-Vergaser BING 47A101B01	throttle axle kit - carburetor	jeu d'axe - carburateur	juego de mariposa - carburador
203	05 10 305 o	636	1	Chokeachsen-kit-Vergaser BING 47A101B01	choke axle kit - carburetor	jeu d'étrangleur - carburateur	juego eje choke - carburador
210	20 48 383		1	Funkenschutzesieb (Zubehör)	spark arrester	tamis protect. etinc.	tamiz de hispas

\*+: 636: 10.750 →

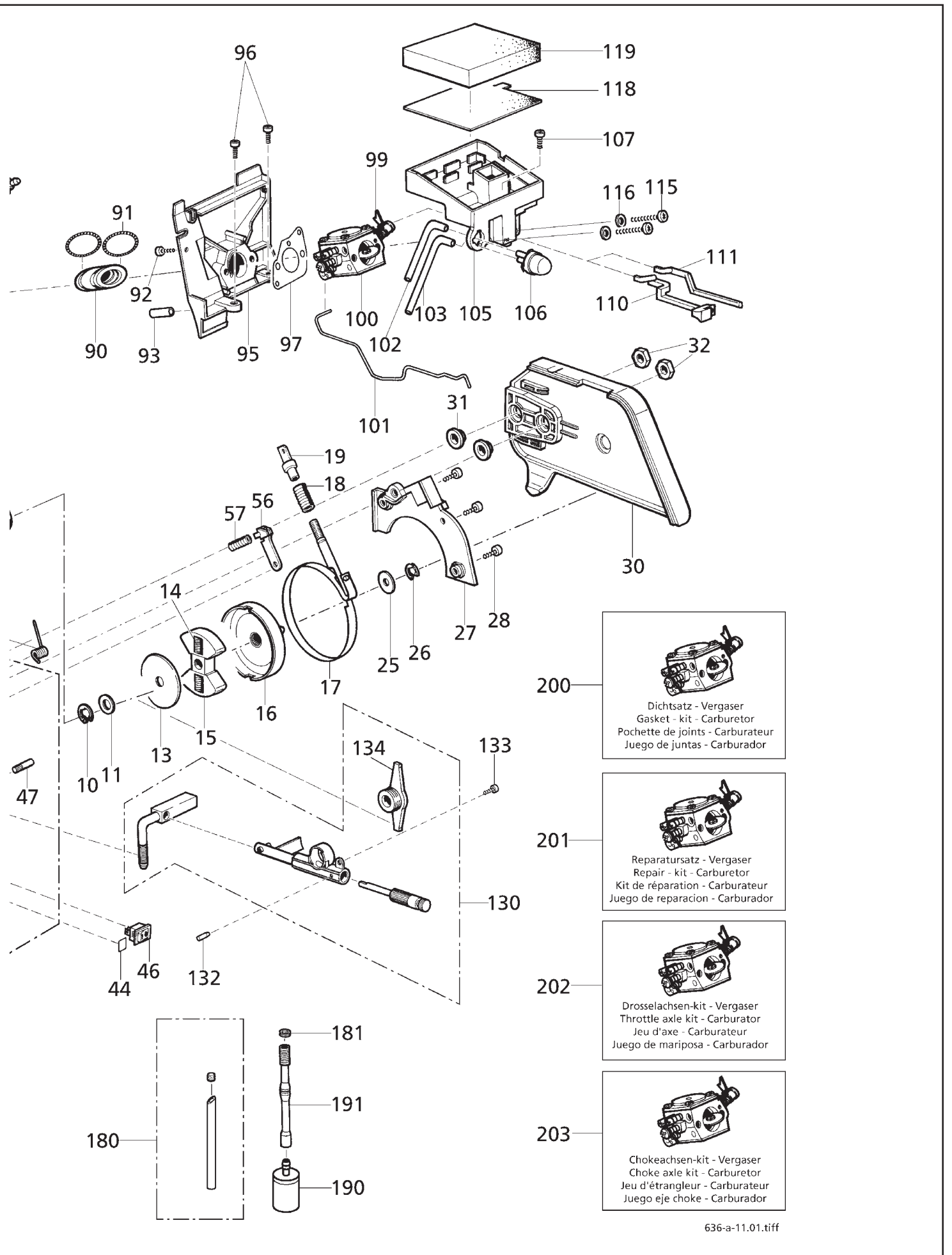
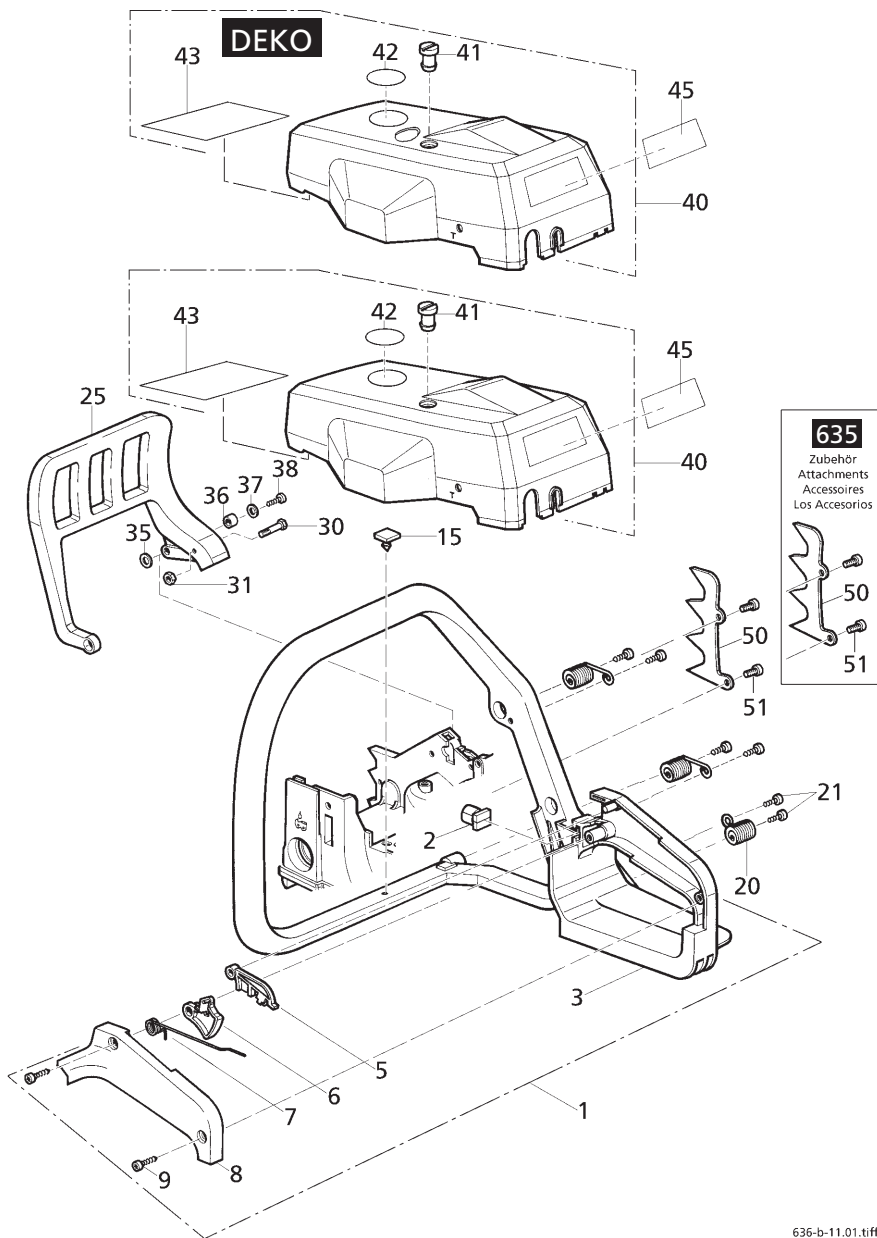

636-b-11.01.tiff

Bild-Nr. Pos.-No. Pos.-No. Pos.-No.	Bestell-Nr. Order-No. No. de Cde. Ref.-Nr.	Modell Type Modèle Modelo	Menge Quantity Nombres Cantidad	Bügel/Handgriff	Handle Bar	Etrier	Asa
1	61 00 388		1	Griffgehäuse kompl., enth.(	handle housing compl., incl.(	poignée étrier, compl. incl.(	carter compl., incl.(
(2)	60 63 181		1	Gummi-Element 11,5x14x19,8	rubber metal	silent bloc	elemento de goma
(3)	60 73 970		1	Haltebügel	handle bar	étrier	soporte
(5)	60 74 968		1	Sicherungshebel	safety lever	levier de sécurité	palanca seguridad
(6)	60 74 967		1	Gashebel	gas lever	levier des gaz	palanca de gas
(7)	00 73 419		1	Schenkelfeder	spring	ressort	resorte
(8)	60 74 969		1	Griffschale	grip cup	boîtier étrier	casca
(9)	00 18 356		2	Linsenschraube 4x20)	screw)	vis)	tornillo)
2	60 63 181		1	Gummi-Element 11,5x14x19,8	rubber element	silent bloc	elemento de goma
3	60 73 970		1	Haltebügel	handle bar	étrier	soporte
5	60 74 968		1	Sicherungshebel	safety lever	levier de sécurité	palanca seguridad
6	60 74 967		1	Gashebel	gas lever	levier des gaz	palanca de gas
7	00 73 419		1	Schenkelfeder	spring	ressort	resorte
8	60 74 969		1	Griffschale	grip cup	couvercle de poignée	casca
9	00 18 356		2	Linsenschraube 4x20	screw	vis	tornillo
15	00 94 294		1	Puffer 4,2/12x4/15,3	buffer	butée caoutchouc	tope
20	00 73 397		3	Dämpfungsfeder 2,5x13,5x33	spring	ressort amortisseur	resorte
21	00 18 361		6	Linsenschraube 5x12	screw	vis	tornillo
25	60 73 642		1	Handschutz	hand protection	protection de main	proteccion de mano
30	60 32 669		1	Schaltbolzen M4x32,1	shift bolt	axe commande	bulon
31	00 28 118		1	Sechskantmutter M4 DIN 980	nut	écrou	tuerca



Bild-Nr. Pos.-No. Pos.-No. Pos.-No.	Bestell-Nr. Order-No. No. de Cde. Ref.-Nr.	Modell Type Modèle Modelo	Menge Quantity Nombres Cantidad	Bügel/Handgriff	Handle Bar	Etrier	Asa
35	00 72 140		1	Scheibe 5,2x12x0,5 DIN 2093	spring washer	rondelle	muelle de disco
36	00 42 306		1	Paßhülse 7/5,3x9,5	sleeve	douille	casquillo
37	00 30 108		1	Scheibe 5,3 DIN 125	washer	rondelle	arandela
38	00 18 257		1	Linsenschraube 5x12	screw	vis	tornillo
40	61 00 397	635/636	1	Haube kompl., enth. (	cover compl., incl. (	couvercle compl., incl. (	cubierta compl., incl. (
40	61 00 416 o	DEKO	1	Haube kompl für Dekoventil, enth. (	cover, compl., incl. (	capot moteur, compl., incl. (	cubierta, compl., incl. (
(41)	00 11 302		1	Haubenschraube M5x14	screw	vis	tornillo
(42)	00 69 923		1	Selbstklebeschild "Gehörschutz"	sticker	autocollant	adhesivo
(43)	60 42 826		1	Isolierfolie)	isolating foil)	feuille isolatrice)	laminilla)
41	00 11 302		1	Haubenschraube M5x14	screw	vis	tornillo
42	00 69 923		1	Selbstklebeschild "Gehörschutz"	sticker	autocollant	adhesivo
43	60 42 826		1	Isolierfolie	isolating foil	feuille isolatrice	laminilla
45	00 69 866	636	1	Selbstklebeschild "SOLO 636"	sticker	autocollant	adhesivo
45	00 69 600 o	635	1	Selbstklebeschild "SOLO 635"	sticker	autocollant	adhesivo
50	60 43 323		1	Anschlagkralle	bucking spike	griffe de butée	garra de apoyo
51	00 18 362		2	Linsenschraube 5x10	screw	vis	tornillo



Bild-Nr. Pos.-No. Pos.-No.	Bestell-Nr. Order-No. No. de Cde. Ref.-Nr.	Modell Type Modèle Modelo	Menge Quantity Nombres Cantidad	Starter	Starter	Lanceur	Arranque
1	26 00 303		1	Starter LL, kompl., rot	starter compl., red	lanceur compl., rouge	arranque compl., rojo
2	00 69 889		1	SKS "SOLO"	decal	autocollant	etiqueta
3	00 18 257		1	Linsenschraube 5x25	screw	vis	tornillo
4	00 18 274		2	Linsenschraube 5x16	screw	vis	tornillo
5	21 00 645 o		1	Startergehäuse, rot	starter housing, red	carter lanceur, rouge	caja de arranque, rojo
6	00 63 170 25		1	Starterseil	starter rope	corde de lanceur	cuerda de arranque
7	20 74 570 o		1	Startergriff	starter grip	poignée lanceur	empunadura arranque
8	26 00 283		1	Federkassette LL	spring cassette	ressort de lanceur	caja de resorte
10	20 74 137		1	Seilrolle LL	rope pulley	poulie	roldana
11	20 74 135		1	Starterklinke	starter pawl	cliquet de lanceur	trinquete
12	20 74 136		1	Kulisse	template	coulisse	colisa
13	00 73 417		1	Federstecker 1,4	spring plug	goupille beta	enchufe

Bestell-Nr. Order-No. No. de Cde. Ref.-Nr.	Menge Quantity Nombres Cantidad	Seite page page pagina	Bestell-Nr. Order-No. No. de Cde. Ref.-Nr.	Menge Quantity Nombres Cantidad	Seite page page pagina	Bestell-Nr. Order-No. No. de Cde. Ref.-Nr.	Menge Quantity Nombres Cantidad	Seite page page pagina	Bestell-Nr. Order-No. No. de Cde. Ref.-Nr.	Menge Quantity Nombres Cantidad	Seite page page pagina
00 11 302	1	7	00 62 288	1	5	05 40 202 o		5	35 00 429	1	4
00 11 302	1	7	00 63 170 25	1	7	05 40 304		5	35 00 433	1	4
00 13 214	1	4	00 64 319	1	4	05 40 305		5	60 31 989	1	4
00 13 229	2	4	00 64 407	1	4	05 40 306		5	60 31 989	1	4
00 15 282	1	4	00 64 431	1	4	05 40 307		5	60 31 993	2	4
00 18 257	1	7	00 66 455	1	5	05 40 308		5	60 32 640	1	5
00 18 257	1	7	00 69 600 o	1	7	05 40 309		5	60 32 669	1	6
00 18 274	2	4	00 69 841	1	4	05 40 310			60 42 630 o	1	4
00 18 274	1	5	00 69 866	1	7	06 10 458	1	4	60 42 826	1	7
00 18 274	2	7	00 69 889	1	7	06 10 462 *+	1	5	60 42 826	1	7
00 18 327	2	5	00 69 923	1	7	06 10 470	1	5	60 43 323	1	7
00 18 340	4	4	00 69 923	1	7	20 11 821	1	4	60 63 181	1	6
00 18 356	2	6	00 70 254	1	4	20 11 824 o	1	4	60 63 181	1	6
00 18 356	2	6	00 70 301	1	4	20 31 249 25 o	1	4	60 63 322	1	4
00 18 361	3	4	00 71 153	2	4	20 36 400	1	4	60 63 326	1	5
00 18 361	1	5	00 71 226	2	4	20 43 901	1	4	60 71 246	1	5
00 18 361	6	6	00 72 140	4	4	20 48 383	1	5	60 71 246	1	5
00 18 362	2	7	00 72 140	2	4	20 48 385	1	5	60 73 642	1	6
00 18 379	2	4	00 72 140	1	7	20 48 386	1	4	60 73 970	1	6
00 18 380	2	4	00 72 141	1	4	20 48 387	1	5	60 73 970	1	6
00 18 380	2	4	00 72 144	2	4	20 63 370 o	2	4	60 74 636	1	4
00 18 382	2	5	00 72 148	2	5	20 74 135	1	7	60 74 637	1	5
00 18 420	1	5	00 73 351	1	5	20 74 136	1	7	60 74 638	1	5
00 20 145	1	4	00 73 381	1	4	20 74 137	1	7	60 74 940 o	1	4
00 20 214	2	4	00 73 385	1	5	20 74 570 o	1	7	60 74 960	1	4
00 28 118	1	6	00 73 397	3	6	21 00 364	2	4	60 74 962	1	4
00 28 137	2	4	00 73 417	1	7	21 00 645 o	1	7	60 74 966	1	5
00 30 101	1	5	00 73 419	1	6	22 00 897 o	1	4	60 74 967	1	6
00 30 108	1	7	00 73 419	1	6	22 00 923 o	1	4	60 74 967	1	6
00 31 194	1	4	00 80 489	1	5	23 00 662	1	5	60 74 968	1	6
00 31 333 +	1	4	00 80 494	1	5	23 00 730	1	4	60 74 968	1	6
00 33 358	4	4	00 84 600	1	5	23 00 776	1	4	60 74 969	1	6
00 33 358	4	4	00 84 736	1	5	23 00 779	1	4	60 74 969	1	6
00 34 201	2	5	00 84 852 +	1	4	23 00 816 o	1	4	61 00 336	1	4
00 40 188	1	4	00 94 294	1	6	24 00 303 25	1	4	61 00 388	1	6
00 40 188	1	4	05 10 302 o	1	5	25 00 738 25	1	4	61 00 397	1	7
00 40 193	1	5	05 10 303 o	1	5	25 00 743	1	5	61 00 410 +	1	4
00 42 306	1	7	05 10 304 o	1	5	26 00 283	1	7	61 00 416 o	1	7
00 54 237	2	4	05 10 305 o	1	5	26 00 303	1	7	62 00 133	1	4
00 55 101	1	5	05 10 948	1	5	27 00 322	1	4	63 00 175	1	4
00 55 134	1	4	05 10 949	1	5	27 00 344	1	4	63 00 208	1	4
00 55 216	1	4	05 10 954	1	5	27 00 344	1	5	69 00 132 o	1	5
00 55 267 o	2	4	05 10 955	1	5	27 00 345	1	4	69 00 133 o	1	5
00 55 290 o	1	4	05 40 197 o		5	27 00 345	1	5	69 00 136 o	1	5
00 62 280	1	4	05 40 198 o		5	27 00 403 +	1	4	69 00 744 o	1	5
00 62 280	1	5	05 40 199 o		5	27 00 403 +	1	4	69 00 929	1	5
00 62 280 o	2	4	05 40 200 o		5	27 00 416 o	1	5	69 00 930	1	5
00 62 288	1	4	05 40 201 o		5	28 00 570 o	1	4	69 00 965	1	5
									69 00 966 o	1	5

**Allgemeine Richtlinien für die Bestellung von Original SOLO Ersatzteilen:**

Voraussetzung für eine reibungslose Erledigung sind folgende Angaben:

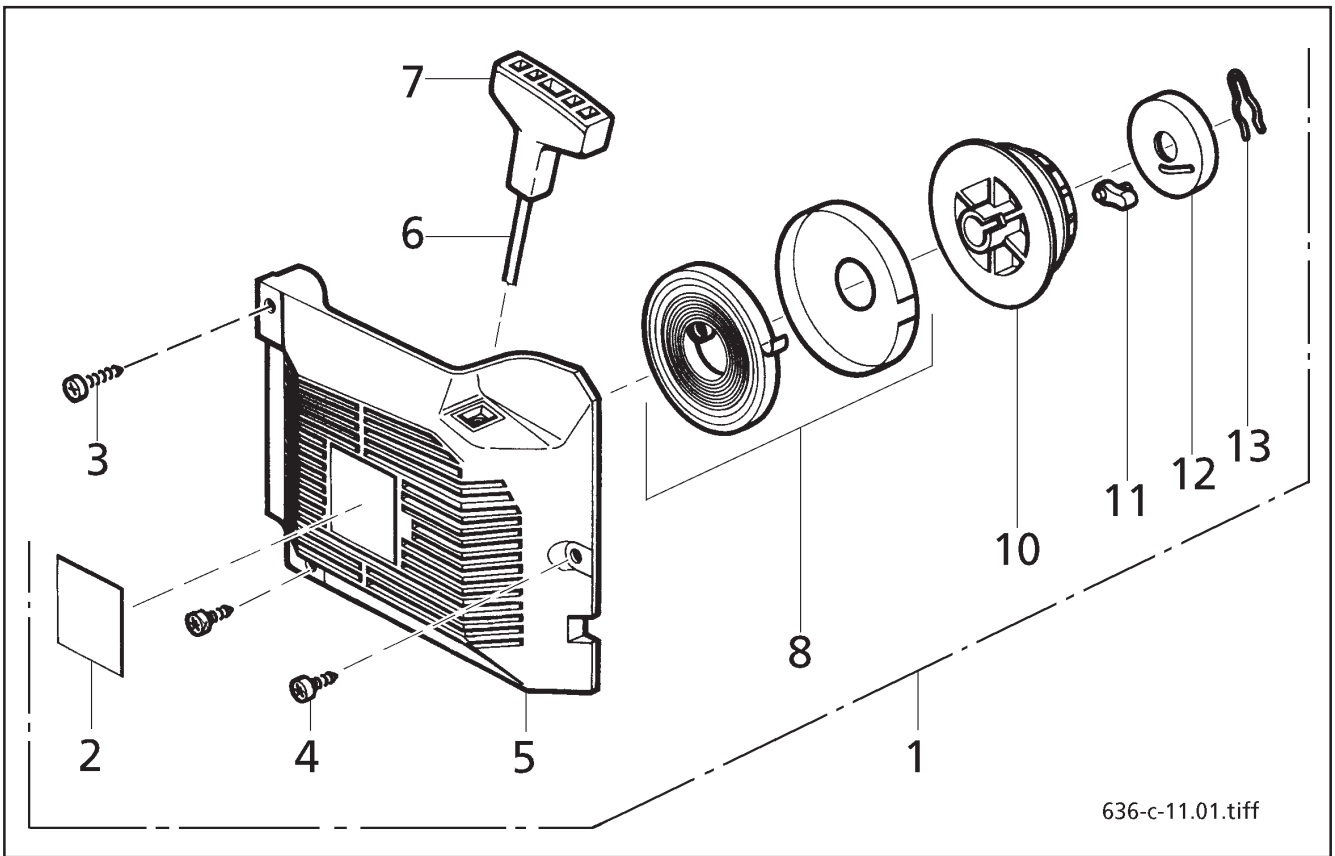
1. Ersatzteil-Bestellnummer
2. Gewünschte Anzahl
3. Typenbezeichnung des Geräts

Diese Ersatzteilliste ist für die Lieferung und Ausstattung von SOLO Erzeugnissen unverbindlich.

Im Interesse der technischen Weiterentwicklung bleiben Konstruktionsänderungen vorbehalten.

**General Directions for Ordering Original SOLO Spare Parts:**

Spare parts orders are to be placed with the SOLO Sales Branch or SOLO Distributor: For correct and diligent processing of your order, please give the following information:

1. Spare Part number
2. Quantity
3. Model and serial number
4. Shipping instructions

Delivery is made in accordance with our general sales and delivery conditions. This spare parts list is non-committal for us with regard to delivery and layout of SOLO products. In favour of technical improvements, design modifications are subject to change without notice.

**Directives générales pour les commandes de pièces de rechange d'origine SOLO:**

Il est indispensable de préciser dans toutes les commandes de pièces:

1. - le numéro de référence de la pièce
2. - la quantité
3. - le type de la machine
4. - le mode d'expédition

Les livraisons sont effectuées dans le cadre de nos conditions générales de vente. Toutes modifications réservées.

**Directivas Generales de pedido de la firma SOLO:**

Por adelantado de un arreglo sin dificultades necesitamos siguientes indicaciones:

1. Número de repuesto
2. Numero de cantidad
3. Modelo y número de serial
4. Instrucción de Envío

Este lista de repuestos no es obligatoria para los envíos y/o forma de equipo de los productos SOLO.

En el interés del constante desarrollo debemos reservarnos el derecho de cambios.

**SOLO Kleinmotoren GmbH**

Postfach 60 01 52      Telefon 07031/301-0  
D-71050 Sindelfingen      Telefax 07031/301-130  
Germany      Export 07031/301-149

<http://www.solo-germany.com>  
e-mail: [info@solo-germany.com](mailto:info@solo-germany.com)

Zentral-Ersatzteilservice  
Telefon 07031/301-209

Telefax 07031/301-206      02/02

**solo®**